



# SOLAR 185

≤ 185 kg



CONFORME A LA NORMA EN ISO 10535: 2007 APLICABLE A LAS GRÚAS PARA LA TRANSFERENCIA DE PERSONAS



Garantía de 2 años en mecánica, eléctrica y botonera.



Garantía de 2 años en baterías y correas

## LO MÁS DESTACADO DE SOLAR 185

### ESTÉTICA

Diseño escandinavo, la Solar es un diseño único y elegante. Destacado por una estructura metálica y con tubos redondeados.

### ERGONOMÍA

El mango ancho y apertura eléctrica de las patas, facilitan su manejo.

### SEGURIDAD

Sistema de ganchos en la percha patentado, para transferencias más seguras No. EP 1444791 B1.

### MANTENIMIENTO

El sistema eléctrico LINAK dispone de un un indicador de nivel de carga de batería y de sobre carga.

El sistema eléctrico está equipado con una alarma para el mantenimiento (conforme a la norma en ISO 10535: 2007 aplicable a las grúas para la transferencia de personas)



WinnCare Spain. Ctra. Masía del Juez 37B-46909 Torrente (Valencia)-España Tel : +34 9 61 56 55 21 - Fax : +34 9 61 56 03 83 - E-mail : [ventas@winncare.es](mailto:ventas@winncare.es) winncare.com / wearewinncare.com / Dispositivos médicos de clase 1



Fotos no contractuales

# WIN CARE





Mando a distancia ergonómico, con indicador de mantenimiento y estado de la batería



Bajada mecánica de emergencia



Cubierta protectora retráctil para facilitar la limpieza



Opción: percha de 3 puntos para mayor comodidad



Elevación desde el suelo

## Compatibilidad entre arneses y dispositivo

### Requisitos de los elementos de apoyo (EN ISO 10535:2006)

El fabricante del dispositivo de apoyo debe indicar qué grúa(s) (especificada(s) en el ámbito de aplicación) y qué arnés(s) son compatibles con el dispositivo para garantizar una combinación segura. Las instrucciones de uso deben indicar el/los tipo(s) y modelo(s) del/los elemento(s) de apoyo, por ejemplo, el número de puntos de conexión, las dimensiones y los materiales de los dispositivos de conexión que pueden utilizarse en combinación con la.



Sistema de ganchos en la percha patentado, para transferencias más seguras No. EP 1444791 B1



Sustitución de percha sin herramientas

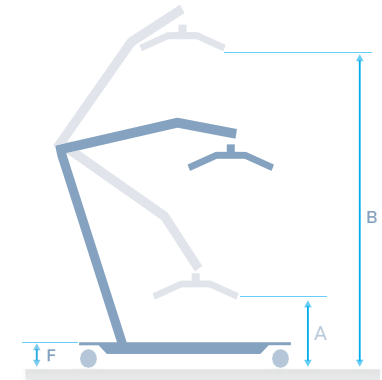
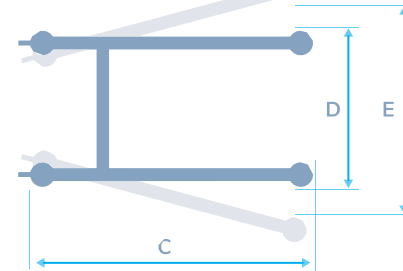

A	B	C	D	E	F	AUTONOMÍA	MOTOR	PESO
49 cm	185 cm	112 cm	70 cm	92 cm	12 cm	40/60 ciclos con una carga de 80 kg	LINAK	45 kg

# ARNESES

COMPATIBLES CON

**SOLAR 185**

## Universal Basic

Para el traslado de pacientes con inestabilidad del tronco

Sin reposacabezas



Con reposacabezas



## Universal Confort

Para el traslado de pacientes con discapacidades graves

Sin reposacabezas



Con reposacabezas



## Universal Amputado

Para el traslado de pacientes amputados

Sin reposacabezas



Con reposacabezas



### Baño

Para el traslado al baño



### Respaldo Bajo

Para el traslado de pacientes con soporte de tronco y cabeza



6 TAMAÑOS DE ARNESES  
POR REFERENCIA

XS S M L XL XXL

	XS	S	M	L	XL	XXL
Y (distancia entre las caderas)	37 cm	42 cm	48 cm	52 cm	68 cm	78 cm
X (distancia entre el cuello y el asiento)	50 cm	55 cm	66 cm	75 cm	75 cm	75 cm

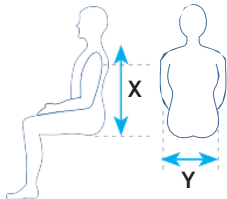

Cada arnés tiene un código QR que enlaza a un vídeo y al manual de usuario

SWL 275kg

