

WIN  CARE

MANGAR

COJÍN ELEVADOR CAMEL

INSTRUCCIONES DE USUARIO



Índice de materias

Advertencias	3
Uso al que se destina	3
Contenido del producto estándar	4
Conexión del control de mano y Airflo 24	4
Encendido y apagado de Airflo 24	5
Posicionamiento del paciente en el Camel	5
Funcionamiento	5
Después del uso	7
Limpieza rutinaria	7
Desinfección	7
Mantenimiento	7
Transporte/Almacenamiento	8
Desechado/Reciclaje	8
Solución de problemas	8
Especificaciones	9
Garantía	9
Declaración de conformidad	10



Asegúrese de que lee y comprende este manual de instrucciones antes de utilizar este producto. No seguir las instrucciones y las precauciones de seguridad de este manual puede dar como resultado daños y/o lesiones de gravedad.



Mantenga estas instrucciones en un lugar seguro como referencia futura.

ADVERTENCIAS

- Este equipo solo deberá utilizarse por parte de personas familiarizadas con su uso.
- DEBERÁ evaluarse el estado médico de una persona que necesite elevarse antes de iniciar un alzamiento.
- Asegúrese de que la superficie donde se colocará el Camel esté libre de objetos punzantes. **NOTA:** Coloque una manta, tela impermeable, toalla o similar bajo el Camel si se está utilizando sobre una superficie rugosa.
- Si se ha utilizado una sábana deslizante para transferir el paciente al Camel, deberá retirarse de debajo del paciente antes de iniciar un alzamiento.
- Las secciones 2, 3 y 4 DEBERÁN inflarse completamente en sucesión desde la parte inferior a la superior para mantener la estabilidad. **NOTA:** El respaldo podrá estar parcialmente inflado antes de que se eleve cualquier otra sección. Una vez inflada la sección más baja, el respaldo podrá elevarse más si se requiere.
- No haga funcionar el compresor Airflo 24 en presencia de mezclas anestésicas inflamables con aire, oxígeno u óxido nitroso, ya que estas mezclas pueden crear un entorno inflamable que podría llevar a un posible incendio o incluso una deflagración en presencia de una chispa.

Uso al que se destina

El Mangar Camel es un dispositivo de elevación inflable diseñado para sentar y elevar una persona que yace en el suelo. Cuando se infla, el Camel eleva al paciente a una posición sedente alzada listo para levantarse con o sin asistencia.

Este equipo podrá utilizarse con o sin un asistente según se requiera.

El Camel funciona con un compresor Mangar Airflo 24 y controlado empleando un control de mano de 4 vías.

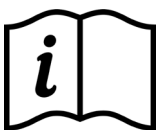

CONSULTE LAS INSTRUCCIONES SEPARADAS DEL COMPRESOR AIRFLO 24 ANTES DEL FUNCIONAMIENTO.

CAMEL

ESPAÑOL

Contenido del producto estándar - fig.1

- 1 x Camel **(A)** (incluyendo bolsa de transporte).
- 1 x Control de mano de 4 vías **(B)**.
- 1 x Compresor Airflo 24 **(C)** con instrucciones de usuario.

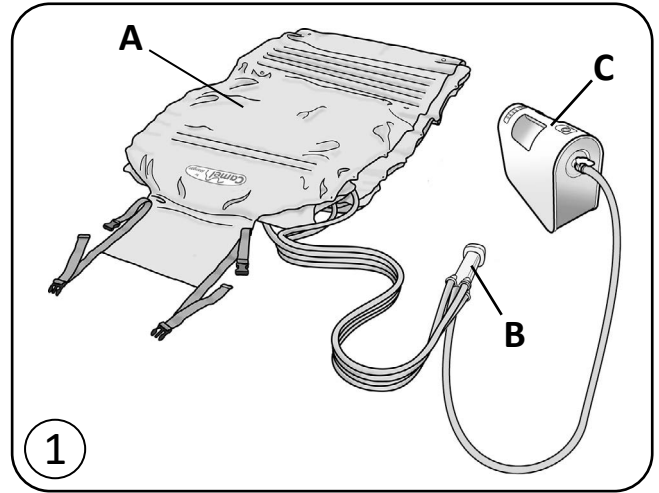

• Conexión del control de mano y Airflo 24 - fig.2

- Saque el Camel de la bolsa de transporte, desabroche las correas y desenrolle.
- Conecte los cuatro tubos procedentes del control de mano a los conectores numerados y coloreados correspondientes en el Camel **(A)**.
- Conecte el tubo **(B)** procedente del control de mano al compresor Airflo 24.
- Posicione el compresor Airflo 24 de modo que no obstruya al colocar al paciente. Asegúrese de que los tubos no estén doblados.

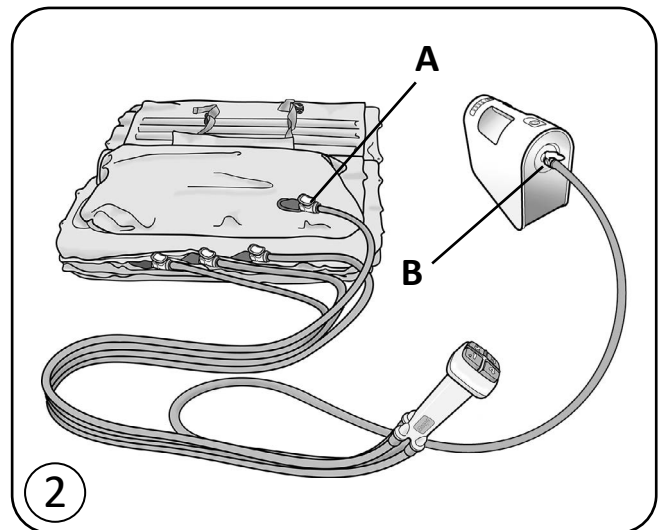



Encendido y apagado de Airflo 24 - fig.3

- Para encender, pulse momentáneamente el botón “Alimentación” (A fig.3). Se encenderá la luz indicadora inferior de estado de la batería (B).
- Para apagar, pulse momentáneamente el botón “Alimentación”. Se apagará la luz indicadora inferior de estado de la batería.

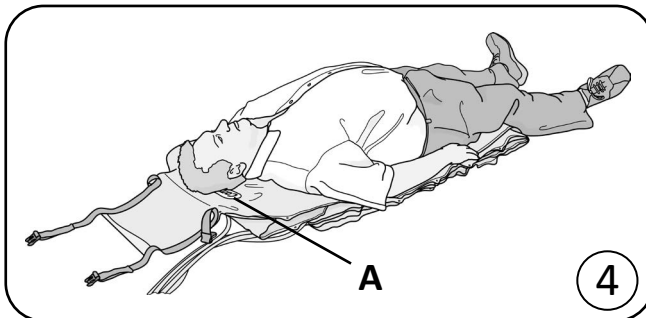

Posicionamiento del paciente en el Camel - fig.4

- Coloque el Camel en el lado del paciente de modo que la cabeza del paciente esté nivelada con la placa del Camel (A). **NOTA:** Coloque una manta, tela impermeable, toalla o similar bajo el Camel si se está utilizando sobre una superficie rugosa.
- Transfiera el paciente al Camel. La cabeza debe descansar sobre la placa del Camel (A) y el cuerpo debe yacer centralmente.

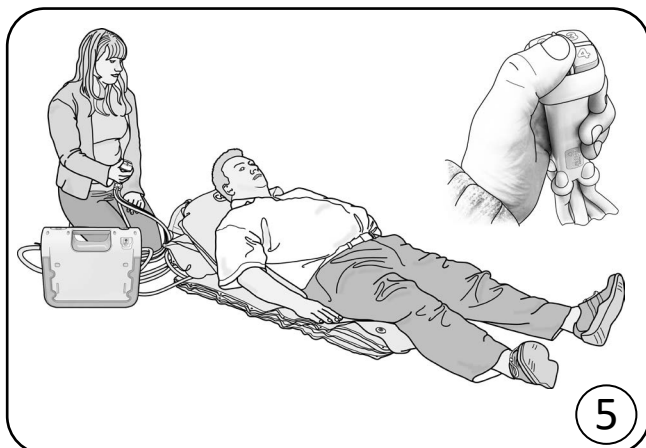

Funcionamiento

- Las siguientes instrucciones se aplican igualmente cuando el Camel está siendo accionado por una persona que se está elevando a sí misma sin asistencia o por un asistente que eleva a un paciente.

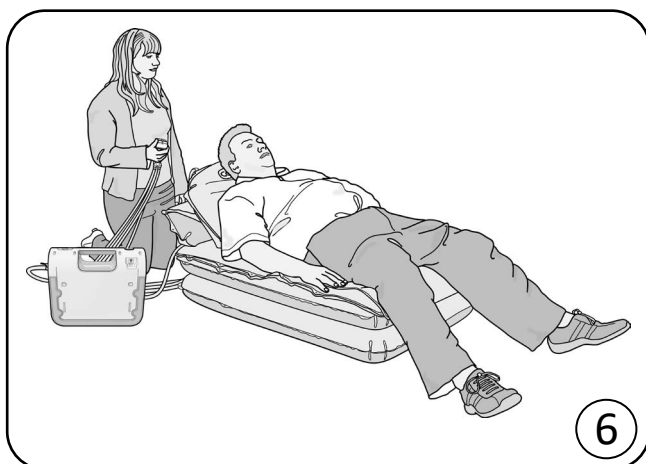

ADVERTENCIA: Si se ha utilizado una sábana deslizante para transferir el paciente al Camel, deberá retirarse de debajo del paciente antes de iniciar un alzamiento.

- Ponga el Airflo 24 en la posición de encendido. Pulse el botón número 1 del control de mano para inflar parcialmente la sección del respaldo hasta que el paciente esté en una posición cómoda- fig.5
- Pulse el botón número 2 para inflar la sección inferior hasta que quede rígida- fig. 6.

- Siga pulsando los botones 3 y 4 **en sucesión** hasta que las secciones queden rígidas- fig.7.



- Pulse el botón 1 para elevar completamente el respaldo y llegar a una posición sedente- fig. 8.

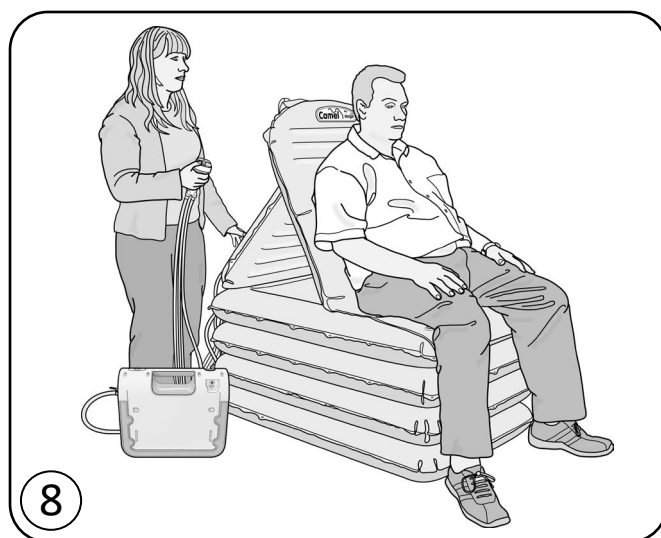

- Ya sea con asistencia o de forma autónoma, el paciente debería estar ahora en una posición para levantarse o transferirse-fig.9

ADVERTENCIA: Para mantener la estabilidad, las secciones siempre deben estar **completamente** infladas desde la parte inferior a la superior, en sucesión.

Nota: solo el respaldo (sección 1) podrá inflarse parcialmente antes de las secciones inferiores.



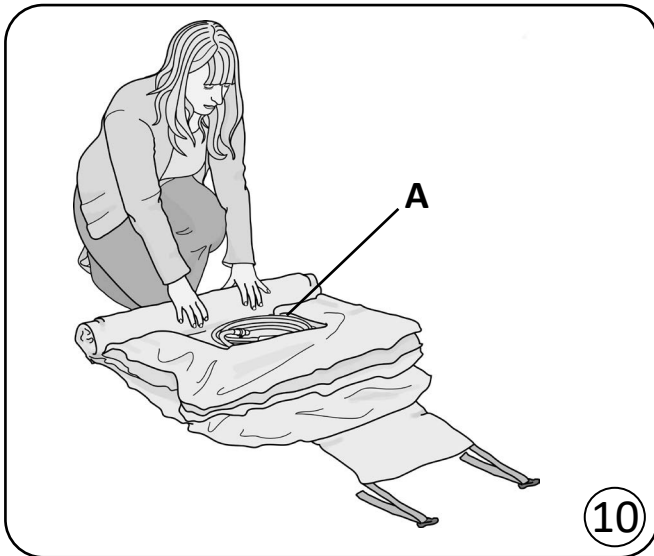

Después del uso

- Para desinflar, desconecte cada uno de los tubos del Camel. **NOTA:** El caudal inicial de los tubos que se desconectan del Camel puede reducirse desconectando primero el tubo de aire del Airflo 24 y luego pulsando cada uno de los botones del control de mano.
- Enrolle el Camel con el control de mano en el receptáculo **(A)**- fig.10, asegure las correas y colóquelo en la bolsa de transporte- fig.11.

Limpieza rutinaria

- Infle completamente todas las secciones del Camel, limpie con una esponja con un limpiador o desinfectante líquido no abrasivo y seque a fondo. **No seque utilizando aire caliente.**

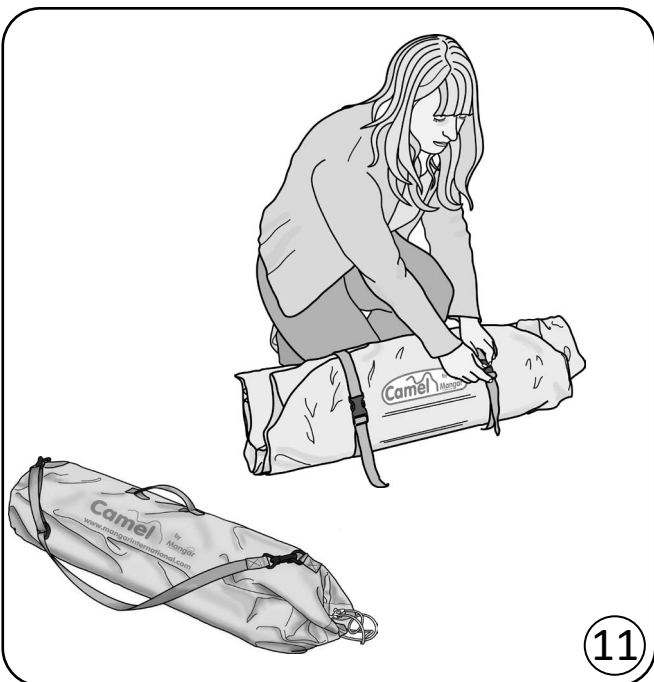

Desinfección

- El Camel deberá inflarse completamente y limpiarse previamente lavándolo con agua y jabón, aclararse a fondo y luego desinfectarse empleando una solución al 1:10 de lejía doméstica y agua (1 parte de lejía y 10 partes de agua fría). Deje la solución sobre el Camel durante aproximadamente 10 minutos antes de aclarar completamente con agua fría limpia. Deje secar al aire antes de almacenarlo. **No seque utilizando aire caliente.**

Mantenimiento

A parte de la limpieza rutinaria, el Camel está libre de mantenimiento.

WinnCare recomienda que su Camel sea inspeccionado anualmente por parte de su proveedor u otra persona cualificada.

Transporte/Almacenamiento

Desconecte el compresor Airflo 24 del Camel antes de su transporte para evitar un inflado accidental del cojín.

Asegúrese de que el Camel esté limpio y **completamente seco** antes de almacenarlo. Si el cojín no está completamente seco antes del almacenamiento podría acumularse moho en la superficie del producto, lo que provocaría un deterioro del material y en consecuencia la invalidación de la garantía del producto. El almacenamiento deberá realizarse en un entorno seco.

Para mantener la batería del Airflo 24 cuando se almacene durante periodos prolongados, póngalo a cargar durante 12 horas cada 3 meses.

Desechado/Reciclaje

Cuando el Camel haya alcanzado el final de su vida útil, deséchelo en su centro de reciclaje local (punto limpio).

Cuando el Airflo 24 haya alcanzado el final de su vida útil, retire la batería para su desechado seguro según la normativa local, y deseche el Airflo 24 en su centro de reciclaje local (punto limpio).

Solución de problemas	
Problema	Remedio
El compresor no se enciende cuando se pulsa uno o más botones en el control de mano.	Asegúrese de que todos los tubos de aire del control de mano están conectados al Camel y al Airflo.
El compresor deja de funcionar al intentar inflar el Camel.	Compruebe que no haya dobleces en los tubos de aire.
La luz indicadora inferior de estado de la batería parpadea de color rojo.	Esto ocurre cuando se dispara el corte de temperatura interno del compresor. Deje que el Airflo 24 se enfríe entre 60 y 90 minutos.
El compresor provoca interferencias eléctricas con otro equipo eléctrico.	Aleje el compresor o el otro aparato entre sí hasta que cese la interferencia.
<p>Para obtener asistencia adicional al resolver un problema, póngase en contacto con nuestro Departamento de Servicio al cliente llamando al +44(0)1544 267674 o por correo electrónico a winncare@winncare.uk</p>	

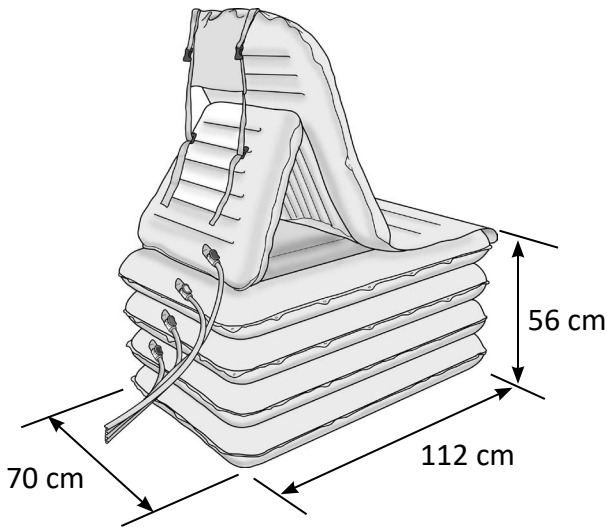

Especificaciones

Peso máximo del usuario:	320 kg
Altura del asiento (aprox):	56 cm
Longitud total (aprox):	112 cm
Anchura total (aprox):	70 cm
Desinflado y enrollado (en bolsa):	
Longitud:	76 cm
Diámetro:	20 cm
Peso (incluyendo control de mano):	6,5 kg
Presión máxima de aire:	0,35 bar (5 psi)
Temperatura máx / mín:	+50°C / -15°C

Garantía

La garantía se ofrece contra defectos en los materiales y la mano de obra y consta de piezas y mano de obra. La garantía no será válida por uso y desgaste, daños intencionados, negligencia o descuido, mal uso o alteración no autorizada o reparación por personas no cualificadas.

Las siguientes afirmaciones no afectan a los derechos reglamentarios del consumidor. Este producto se comercializa bajo la comprensión de que en el caso de cualquier defecto de fabricación o material que apareciera durante el periodo de garantía, el defecto se rectificará libre de gastos siempre que:

- (a) Se proporcionen pruebas razonables (por ej. factura de compra, nota de entrega) de que la reclamación se está realizando dentro del periodo de garantía.
- (b) El defecto no sea atribuible a daños accidentales (ya sea en tránsito o de otro modo), mal uso o reparación no autorizada.

Número de serie del Camel:

Número de serie del Airflo 24

Fecha de compra:

Número de factura/nota de entrega:

Mangar International Ltd, operando comercialmente como Winnicare, se reserva el derecho a alterar las especificaciones del producto y/o cualquier información contenida en este documento sin previo aviso.

CAMEL

ESPAÑOL

Declaration of Conformity

Mangar International as manufacturer hereby declares that the following products conform to the:

- Applicable provisions of Regulation (EU) 2017/745 of the European Parliament and of the Council of 5 April 2017
- UK Medical Devices Regulations 2002

and following standards:

BS EN 60601-1-6:2010 and A1:2015.

BS EN 60601-1:2006 and A12:2014.

BS EN 60601-1-11:2015.

BS EN 62366-1:2015.

Trade name:

Airflo 24 with Camel Lifting Cushion

Basic UDI-DI:

5020833MPCA060400PU

Product Classification:

ISO 9999:2016, 12 36 18 Assistive products for lifting persons

Classification:

MDR Class 1

European Authorised Representative: Winnicare France, 4, Le Pas du Château,
85670 Saint-Paul-Mont-Penit – France,
Tél : +33 (0)2 51 98 55 64,
www.winnicare.fr

21.09.2020

Place and Date



Simon Claridge, CEO



CAMEL

ESPAÑOL

10

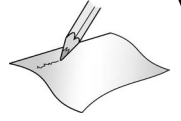

WIN CARE

WinnCare es un nombre comercial de Mangar International Ltd.

Mangar International Ltd, Presteigne, Powys,
Wales, LD8 2UF

United Kingdom

Tel: +44 (0)1544 267674

Fax: +44 (0)1544 260287

enquiries@winnCare.uk

mangarhealth.com



WINNCARE France
4, Le Pas du Château -
85670 Saint-Paul-Mont-
Penit - France
Tél : +33 (0)2 51 98 55 64
www.winnCare.fr

EC REP