

Winncare **SOLAR 185**

Elevador móvil ergonómico multiuso con capacidad de elevación de 185 Kgs



Características principales

- Traslado del paciente de la cama a la silla o de la silla a silla.
- Levantar desde el suelo, por ejemplo, después un accidente de caída.
- Se utiliza en hogares privados, residencias de mayores y hospitales.



Características

- Cambie la percha sin ningún uso de herramientas. Simplemente empuje y gire.
- El diseño y la forma del brazo de elevación proporcionan al usuario espacio para una transferencia más relajada.
- Las patas curvas permiten una base más ancha para acceder a sillas grandes o sillas de ruedas.
- Los ganchos de la percha patentada garantizan siempre una fijación segura y fácil del arnés sin necesidad de utilizar la fuerza de los dedos; basta con tirar de la cinta del arnés hacia abajo para cerrar y hacia arriba para abrir.
- Práctico control manual, que se puede utilizar tanto con la mano izquierda como con la derecha.



Ventajas

- Rango de elevación alto-bajo de 680 mm a 1980 mm.
- Ajuste eléctrico de las patas con una anchura máxima de 920 mm (puede utilizarse tanto con sillas anchas como con sillas de ruedas).
- Chasis estrecho y estable el cual cabe en puertas con una anchura de sólo 70 mm.
- Fácil de limpiar con superficies lisas sin contornos. Fácil de limpiar después de su uso.
- Motor **Linak** y caja de control Lift 40+ con OneConnect™



The spreader bars mounted on Solar Can easily be tilted and turned 360°



WIN  CARE



Control manual amistoso y caja de control LINAK.



Indicación LED en la caja de control con información sobre la batería y carga, servicio, el estado del sistema (sobrecarga, parada de emergencia, etc.).

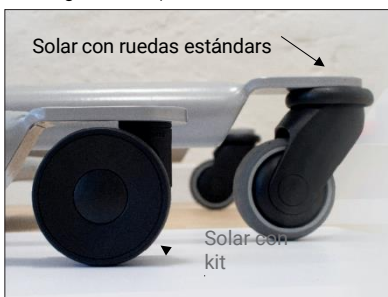

Kit para bajos, que disminuye la altura de las piernas en 32 mm. Se trata de un juego de accesorios de cuatro ruedas.



Bajada de emergencia manual



Fijación del arnés: una mínima presión hacia abajo bloquea el gancho del arnés; tire hacia arriba para desbloquear el gancho del arnés.

Version	Item number
Winncare Solar 185 con percha de 2 puntos	010-01403
Winncare Solar 185 con percha de 3 puntos	010-01404
Accessories	
Percha de 2 puntos, 48 cm	015-02126
Percha de 3 puntos.	015-02106
Percha de 2 puntos, 48 cm con báscula de peso	017-00144
Percha de 3 puntos con báscula de peso	017-00143
Control manual	018-08269
Batería	018-08264

ESPECIFICACIONES TÉCNICAS

Carga máx (SWL)	185 kg
Método de elevación	Eléctrica
Método de extensión de piernas	Eléctrica
Bajada de emergencia	Manual
Parada de emergencia	Manual
Peso total (excl. Barra separadora)	45 kg
Capacidad de la batería	60-80 elevaciones (80 Kg. 0,5m)
Ancho mínimo	700 mm
Peso de la pieza individual +pesada	23,8 kg

a: 1980 mm	h: 600 mm
b: 680 mm	i: 180 mm
c: 1300 mm	j: 120 mm
d: 530 mm	k: 50 mm
e: 180 mm	l: 550 mm
f: 360 mm	m: 920 mm
g: 580 mm	n: 890 mm

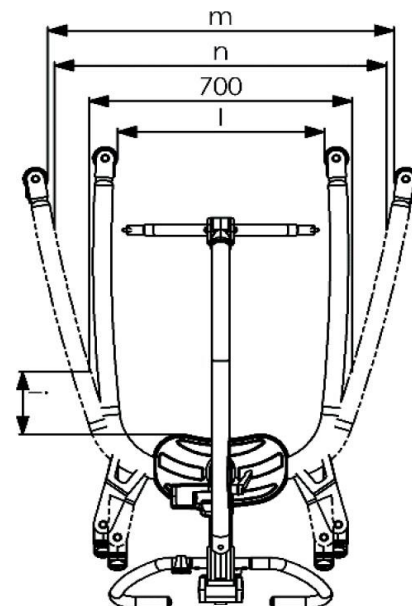
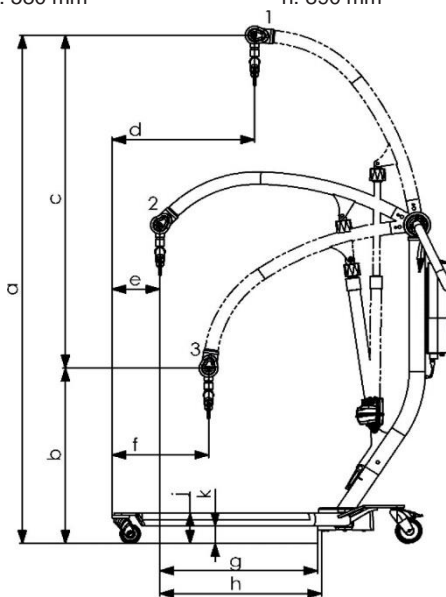

Consulte el manual técnico para obtener más especificaciones.

Todas las cifras y medidas son orientativas y pueden diferir en situaciones reales. Winncare se reserva el derecho a realizar cambios sin previo aviso.

Las fotos del producto pueden incluir accesorios. Consulte con su asesor comercial para obtener más información.



date 16.12.2021 - ver. 1

Winncare Spain

Carretera Masía del Juez 37B
C.P. 46909. Torrente-Valencia
Tel: +34 96 156 55 21
Fax: +34 96 156 03 83
E-mail: ventas@winncare.es

wearewinncare.com

